

# LINGUAGEM C: FUNÇÕES

Prof. André Backes

## FUNÇÃO

- Funções são blocos de código que podem ser nomeados e chamados de dentro de um programa.
  - **printf()**: função que escreve na tela
  - **scanf()**: função que lê o teclado



## FUNÇÃO

- Facilitam a estruturação e reutilização do código.
  - Estruturação: programas grandes e complexos são construídos bloco a bloco.
  - Reutilização: o uso de funções evita a cópia desnecessária de trechos de código que realizam a mesma tarefa, diminuindo assim o tamanho do programa e a ocorrência de erros

## FUNÇÃO – ORDEM DE EXECUÇÃO

- Ao chamar uma função, o programa que a chamou é pausado até que a função termine a sua execução

```

int quadrado(int a){
    return a*a;
}

int main(){
    int n1,n2;
    printf("Entre com um numero: ");
    scanf("%d", &n1);
    n2 = quadrado(n1);
    printf("O seu quadrado vale: %d\n", n2);
    return 0;
}

```

Diagram illustrating the execution flow:

- The `main()` function calls `quadrado(n1)`.
- The `quadrado()` function is executed, receiving `n1` as the argument `a`.
- The `quadrado()` function returns the result `a*a` to `main()`.
- The `main()` function then prints the result and returns 0.

## FUNÇÃO - ESTRUTURA

- Forma geral de uma função:

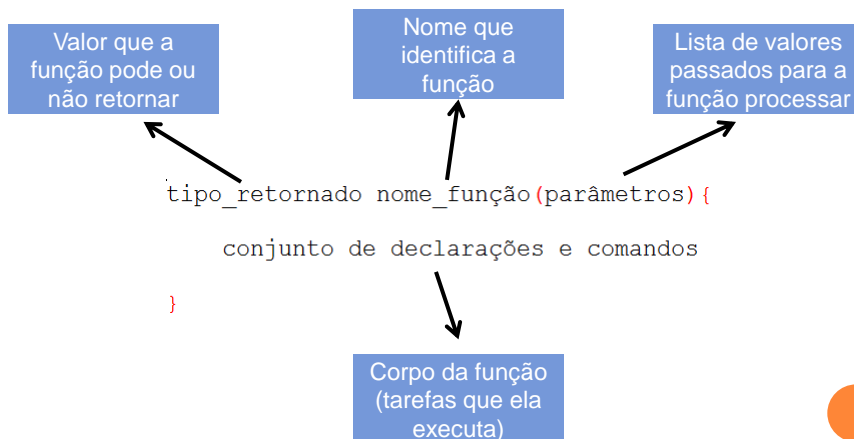

## FUNÇÃO - CORPO

- O corpo da função é a sua alma.
  - É formado pelos comandos que a função deve executar
  - Ele processa os parâmetros (se houver), realiza outras tarefas e gera saídas (se necessário)
  - Similar a cláusula **main()**

```

int main() {
    //conjunto de declarações e comandos
    return 0;
}

```

## FUNÇÃO - CORPO

- De modo geral, evita-se fazer operações de leitura e escrita dentro de uma função.
  - Uma função é construída com o intuito de realizar uma tarefa específica e bem-definida.
  - As operações de entrada e saída de dados (funções **scanf()** e **printf()**) devem ser feitas em quem chamou a função (por exemplo, na **main()**).
  - Isso assegura que a função construída possa ser utilizada nas mais diversas aplicações, garantindo a sua generalidade.



## FUNÇÃO - PARÂMETROS

- A declaração de parâmetros é uma lista de variáveis juntamente com seus tipos:
  - *tipo1 nome1, tipo2 nome2, ... , tipoN nomeN*
  - Pode-se definir quantos parâmetros achar necessários

```
//Declaração CORRETA de parâmetros
int soma(int x, int y){
    return x + y;
}
```



```
//Declaração ERRADA de parâmetros
int soma(int x, y){
    return x + y;
}
```



## FUNÇÃO - PARÂMETROS

- É por meio dos parâmetros que uma função recebe informação do programa principal (isto é, de quem a chamou)
  - Não é preciso fazer a leitura das variáveis dos parâmetros dentro da função

```



int soma(int x, int y) {
    return x + y;
}

int main() {
    int z = soma(2,3);

    return 0;
}

int soma(int x, int y) {
    scanf("%d", &x);
    scanf("%d", &y);
    return x + y;
}

```

## FUNÇÃO - PARÂMETROS

- Podemos criar uma função que não recebe nenhum parâmetro de entrada
- Isso pode ser feito de duas formas
  - Podemos deixar a lista de parâmetros vazia
  - Podemos colocar **void** entre os parênteses

```

void imprime() {
    printf("Teste\n");
}

void imprime(void) {
    printf("Teste\n");
}

```



## FUNÇÃO - RETORNO

- Uma função pode ou não retornar um valor
  - Se ela retornar um valor, alguém deverá receber este valor
  - Uma função que retorna nada é definida colocando-se o tipo **void** como valor retornado
- Podemos retornar qualquer valor válido em C
  - tipos pré-definidos: int, char, float e double
  - tipos definidos pelo usuário: struct



## COMANDO RETURN

- O valor retornado pela função é dado pelo comando **return**
- Forma geral:
  - **return** *valor ou expressão*;
  - **return**;
    - Usada para terminar uma função que não retorna valor
- É importante lembrar que o valor de retorno fornecido tem que ser compatível com o tipo de retorno declarado para a função.



## COMANDO RETURN

### Função com retorno de valor

```
int soma(int x, int y){
    return x + y;
}

int main(){
    int z = soma(2,3);

    return 0;
}
```

### Função sem retorno de valor

```
void imprime(){
    printf("Teste\n");
}

int main(){
    imprime();

    return 0;
}
```

## COMANDO RETURN

- Uma função pode ter mais de uma declaração **return**.
  - Quando o comando **return** é executado, a função termina imediatamente.
  - Todos os comandos restantes são **ignorados**.

```
int maior(int x, int y){
    if(x > y)
        return x;
    else
        return y;
    printf("Esse texto nao sera impresso\n");
}
```

## DECLARAÇÃO DE FUNÇÕES

- Funções devem ser declaradas antes de serem utilizadas, ou seja, antes da cláusula **main**.
  - Uma função criada pelo programador pode utilizar qualquer outra função, inclusive as que foram criadas

```
int quadrado(int a){
    return a*a;
}
```

```
int main(){
    int n1,n2;
    printf("Entre com um numero: ");
    scanf("%d", &n1);

    n2 = quadrado(n1);

    printf("O seu quadrado vale: %d\n", n2);
    return 0;
}
```

## DECLARAÇÃO DE FUNÇÕES

- Podemos definir apenas o protótipo da função antes da cláusula **main**.
  - O protótipo apenas indica a existência da função
  - Desse modo ela pode ser declarada após a cláusula main().

```
tipo_retornado nome_função(parâmetros);
```



## DECLARAÇÃO DE FUNÇÕES

### ○ Exemplo de protótipo

```
int quadrado(int a);

int main(){
    int n1,n2;
    printf("Entre com um numero: ");
    scanf("%d", &n1);

    n2 = quadrado(n1);

    printf("O seu quadrado vale: %d\n", n2);
    return 0;
}

int quadrado(int a){
    return a*a;
}
```

## ESCOPO

- Funções também estão sujeitas ao escopo das variáveis
- O escopo é o conjunto de regras que determinam o uso e a validade de variáveis nas diversas partes do programa.
  - Variáveis Locais
  - Variáveis Globais
  - Parâmetros formais

## ESCOPO

- Variáveis locais são aquelas que só têm validade dentro do bloco no qual são declaradas.
  - Um bloco começa quando abrimos uma chave e termina quando fechamos a chave.
  - Ex.: variáveis declaradas dentro da função.

```
int fatorial (int n){
    if (n == 0)
        return 1;
    else{
        int i;
        int f = 1;
        for(i = 1; i <= n; i++)
            f = f * i;
        return f;
    }
}
```

## ESCOPO

- Parâmetros formais são declarados como sendo as entradas de uma função.
  - O parâmetro formal é uma variável local da função.
  - Ex.:
    - x é um parâmetro formal

```
float quadrado(float x);
```

## ESCOPO

- Variáveis globais são declaradas fora de todas as funções do programa.
- Elas são conhecidas e podem ser alteradas por todas as funções do programa.
  - Quando uma função tem uma variável local com o mesmo nome de uma variável global a função dará preferência à variável local.
- ***Evite variáveis globais!***

## PASSAGEM DE PARÂMETROS

- Na linguagem C, os parâmetros de uma função são sempre passados por **valor**, ou seja, uma cópia do valor do parâmetro é feita e passada para a função.
- Mesmo que esse valor mude dentro da função, nada acontece com o valor de fora da função.

## PASSAGEM POR VALOR

```

                                int n = x;
void incrementa(int n){ ←
    n = n + 1;

    printf("Dentro da funcao: x = %d\n", n);
}

int main(){
    int x = 5;
    printf("Antes da funcao: x = %d\n", x);

    incrementa(x);

    printf("Depois da funcao: x = %d\n", x);
    return 0;
}

```

### Saída:

```

Antes da funcao: x = 5
Dentro da funcao: x = 6
Depois da funcao: x = 5

```

## PASSAGEM POR REFERÊNCIA

- Quando se quer que o valor da variável mude dentro da função, usa-se passagem de parâmetros por **referência**.
- Neste tipo de chamada, não se passa para a função o valor da variável, mas a sua **referência** (seu endereço na memória);

## PASSAGEM POR REFERÊNCIA

- Utilizando o endereço da variável, qualquer alteração que a variável sofra dentro da função será refletida fora da função.
- Ex: função **scanf()**

## PASSAGEM POR REFERÊNCIA

- Ex: função **scanf()**
  - Sempre que desejamos ler algo do teclado, passamos para a função **scanf()** o nome da variável onde o dado será armazenado.
  - Essa variável tem seu valor modificado dentro da função **scanf()**, e seu valor pode ser acessado no programa principal

```
int main() {  
    int x = 5;  
    printf("Antes do scanf: x = %d\n", x);  
    printf("Digite um numero: ");  
    scanf("%d", &x);  
    printf("Depois do scanf: x = %d\n", x);  
  
    return 0;  
}
```

## PASSAGEM POR REFERÊNCIA

- Para passar um parâmetro por referência, coloca-se um asterisco “\*” na frente do nome do parâmetro na declaração da função:

```
//passagem de parâmetro por valor
void incrementa(int n);

//passagem de parâmetro por referência
void incrementa(int *n);
```

- Ao se chamar a função, é necessário agora utilizar o operador “&”, igual como é feito com a função **scanf()**:

```
//passagem de parâmetro por valor
int x = 10;
incrementa(x);

//passagem de parâmetro por referência
int x = 10;
incrementa(&x);
```

## PASSAGEM POR REFERÊNCIA

- No corpo da função, é necessário usar colocar um asterisco “\*” sempre que se desejar acessar o conteúdo do parâmetro passado por referência.

```
//passagem de parâmetro por valor
void incrementa(int n){
    n = n + 1;
}
//passagem de parâmetro por referência
void incrementa(int *n){
    *n = *n + 1;
}
```

## PASSAGEM POR REFERÊNCIA

```
void incrementa(int *n) {  
    *n = *n + 1;  
  
    printf("Dentro da funcao: x = %d\n", n);  
}  
  
int main() {  
    int x = 5;  
    printf("Antes da funcao: x = %d\n", x);  
  
    incrementa(&x);  
  
    printf("Depois da funcao: x = %d\n", x);  
    return 0;  
}
```

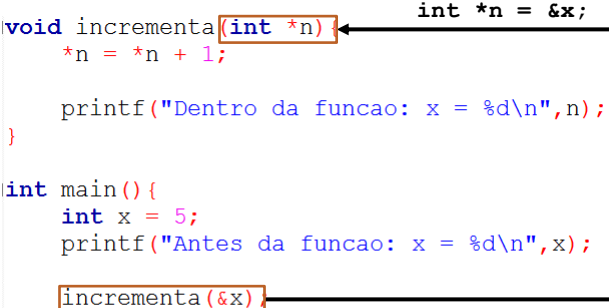

### Saída:

```
Antes da funcao: x = 5  
Dentro da funcao: x = 6  
Depois da funcao: x = 6
```



## EXERCÍCIO

- Crie uma função que troque o valor de dois números inteiros passados por referência.

## EXERCÍCIO

- Crie uma função que troque o valor de dois números inteiros passados por referência.

```
void Troca (int*a,int*b) {  
    int temp;  
    temp = *a;  
    *a = *b;  
    *b = temp;  
}
```

## ARRAYS COMO PARÂMETROS

- Para utilizar arrays como parâmetros de funções alguns cuidados simples são necessários.
- Arrays são sempre passados por referência para uma função;
  - A passagem de arrays **por referência** evita a cópia desnecessária de grandes quantidades de dados para outras áreas de memória durante a chamada da função, o que afetaria o desempenho do programa.



## ARRAYS COMO PARÂMETROS

- É necessário declarar um segundo parâmetro (em geral uma variável inteira) para passar para a função o tamanho do array separadamente.
  - Quando passamos um array por parâmetro, independente do seu tipo, o que é de fato passado é o endereço do primeiro elemento do array.

## ARRAYS COMO PARÂMETROS

- Na passagem de um array como parâmetro de uma função podemos declarar a função de diferentes maneiras, todas equivalentes:

```
void imprime(int *m, int n);  
void imprime(int m[], int n);  
void imprime(int m[5], int n);
```

## ARRAYS COMO PARÂMETROS

- Exemplo:
  - Função que imprime um array

```
void imprime(int *m, int n){
    int i;
    for (i=0; i<n;i++)
        printf ("%d \n", m[i]);
}

int main (){
    int vet[5] = {1,2,3,4,5};
    imprime(vet,5);

    return 0;
}
```

Memória		
posiçã o	variável	conteúdo
119		
120		
121	int vet[5]	123
122		
123	vet[0]	1
124	vet[1]	2
125	vet[2]	3
126	vet[3]	4
127	vet[4]	5
128		

## ARRAYS COMO PARÂMETROS

- Vimos que para arrays, não é necessário especificar o número de elementos para a função.

```
void imprime (int*m, int n);
void imprime (int m[], int n);
```

- No entanto, para arrays com mais de uma dimensão, é necessário especificar o tamanho de todas as dimensões, exceto a primeira

```
void imprime (int m[][5], int n);
```

## ARRAYS COMO PARÂMETROS

- Na passagem de um array para uma função, o compilador precisar saber o tamanho de cada elemento, não o número de elementos.
- Uma matriz pode ser interpretada como um array de arrays.
  - **int m[4][5]**: array de 4 elementos onde cada elemento é um array de 5 posições inteiras.

## ARRAYS COMO PARÂMETROS

- Logo, o compilador precisa saber o tamanho de cada elemento do array.

```
int m[4][5]
```

```
void imprime (int m[][5], int n);
```

- Na notação acima, informamos ao compilador que estamos passando um array, onde cada elemento dele é outro array de 5 posições inteiras.

## ARRAYS COMO PARÂMETROS

- Isso é necessário para que o programa saiba que o array possui mais de uma dimensão e mantenha a notação de um conjunto de colchetes por dimensão.
- As notações abaixo funcionam para arrays com mais de uma dimensão. Mas o array é tratado como se tivesse apenas uma dimensão dentro da função

```
void imprime (int*m, int n);  
void imprime (int m[], int n);
```

## STRUCT COMO PARÂMETRO

- Podemos passar uma struct por parâmetro ou por referência
- Temos duas possibilidades
  - Passar por parâmetro toda a struct
  - Passar por parâmetro apenas um campo específico da struct

## STRUCT COMO PARÂMETRO

- Passar por parâmetro apenas um campo específico da struct
  - Valem as mesmas regras vistas até o momento
  - Cada campo da struct é como uma variável independente. Ela pode, portanto, ser passada individualmente por **valor** ou por **referência**

## STRUCT COMO PARÂMETRO

- Passar por parâmetro toda a struct
- Passagem por valor
  - Valem as mesmas regras vistas até o momento
  - A struct é tratada com uma variável qualquer e seu valor é copiado para dentro da função
- Passagem por referência
  - Valem as regras de uso do asterisco "\*" e operador de endereço "&"
  - Devemos acessar o conteúdo da struct para somente depois acessar os seus campos e modificá-los.
  - Uma alternativa é usar o **operador seta** "->"

## STRUCT COMO PARÂMETRO

### Usando “(\*)”

```
struct ponto {  
    int x, y;  
};
```

```
void atribui(struct ponto *p) {  
    (*p).x = 10;  
    (*p).y = 20;  
}
```

```
struct ponto p1;  
atribui(&p1);
```

### Usando “->”

```
struct ponto {  
    int x, y;  
};
```

```
void atribui(struct ponto *p) {  
    p->x = 10;  
    p->y = 20;  
}
```

```
struct ponto p1;  
atribui(&p1);
```

## RECURSÃO

- Na linguagem C, uma função pode chamar outra função.
  - A função main() pode chamar qualquer função, seja ela da biblioteca da linguagem (como a função printf()) ou definida pelo programador (função imprime()).
- Uma função também pode chamar a si própria
  - A qual chamamos de **função recursiva**.

## RECURSÃO

- A recursão também é chamada de definição circular. Ela ocorre quando algo é definido em termos de si mesmo.
- Um exemplo clássico de função que usa recursão é o cálculo do fatorial de um número:
  - $3! = 3 * 2!$
  - $4! = 4 * 3!$
  - $n! = n * (n - 1)!$



## RECURSÃO

$$0! = 1$$

$$1! = 1 * 0!$$

$$2! = 2 * 1!$$

$$3! = 3 * 2!$$

$$4! = 4 * 3!$$

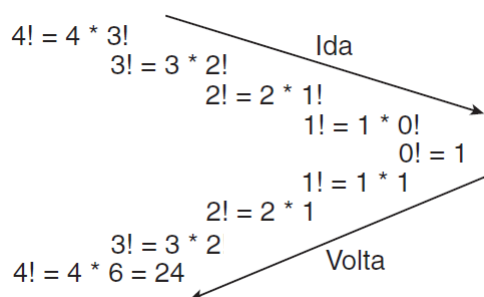

$n! = n * (n - 1)!$  : fórmula geral

$0! = 1$  : caso-base



## RECURSÃO

### Com Recursão

```
int fatorial(int n){
    if (n == 0)
        return 1;
    else
        return n * fatorial(n-1);
}
```

### Sem Recursão

```
int fatorial (int n){
    if (n == 0)
        return 1;
    else{
        int i;
        int f = 1;
        for(i = 1; i <= n; i++)
            f = f * i;
        return f;
    }
}
```

## RECURSÃO

- Em geral, formulações recursivas de algoritmos são frequentemente consideradas "mais enxutas" ou "mais elegantes" do que formulações iterativas.
- Porém, algoritmos recursivos tendem a necessitar de mais espaço do que algoritmos iterativos.



## RECURSÃO

- Todo cuidado é pouco ao se fazer funções recursivas.
  - Critério de parada: determina quando a função deverá parar de chamar a si mesma.
  - O parâmetro da chamada recursiva deve ser sempre modificado, de forma que a recursão chegue a um término.

```
int fatorial (int n){
    if (n == 0) //critério de parada
        return 1;
    else /*parâmetro de fatorial sempre muda*/
        return n*fatorial(n-1);
}
```



## RECURSÃO

- O que acontece na chamada da função fatorial com um valor como  $n = 4$ ?

```
int x = fatorial(4);
```

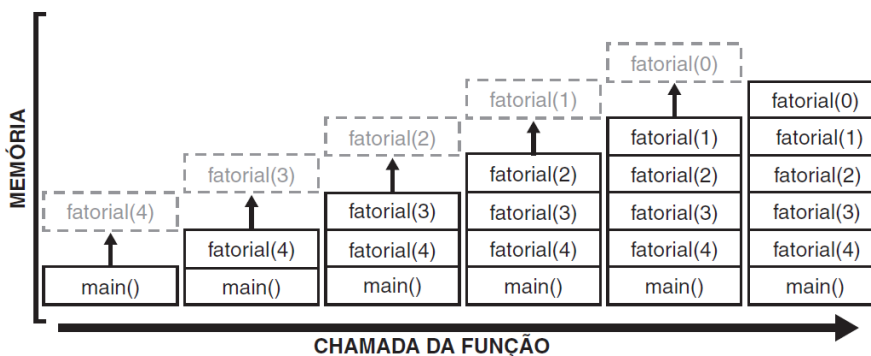

## RECURSÃO

- Uma vez que chegamos ao caso-base, é hora de fazer o caminho de volta da recursão.

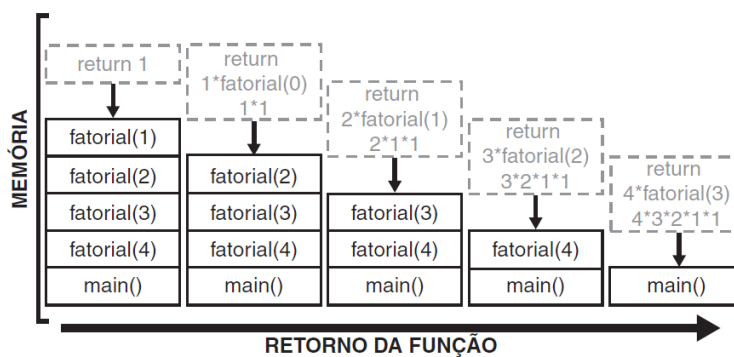

## FIBONACCI

- Essa seqüência é um clássico da recursão
  - 0, 1, 1, 2, 3, 5, 8, 13, 21, 34, 55, 89, ...
- A seqüência de Fibonacci é definida como uma função recursiva utilizando a fórmula a seguir

$$F(n) = \begin{cases} 0, & \text{se } n = 0 \\ 1, & \text{se } n = 1 \\ F(n-1) + F(n-2), & \text{outros casos} \end{cases}$$

- Sua solução recursiva é muito elegante ...

## RECURSÃO

### Sem Recursão

```
int fibo(int n){
    int i, t, c, a = 0, b = 1;
    for(i = 0; i < n; i++){
        c = a + b;
        a = b;
        b = c;
    }
    return a;
}
```

### Com Recursão

```
int fiboR(int n){
    if (n == 0 || n == 1)
        return n;
    else
        return fiboR(n-1) + fiboR(n-2);
}
```

## FIBONACCI

- ... mas como se verifica na imagem, elegância não significa eficiência

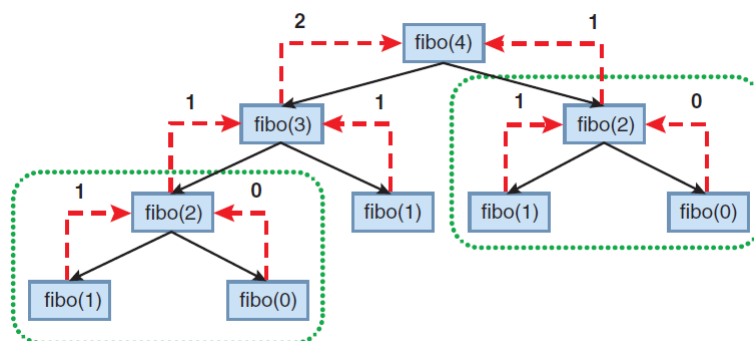

## FIBONACCI

- Aumentando para **fibonacci(5)**

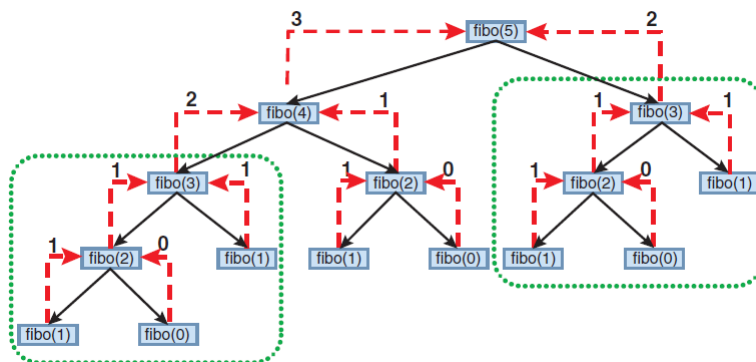

## MATERIAL COMPLEMENTAR

- Vídeo Aulas
  - Aula 43: Função – Visão Geral:
    - [youtu.be/OrF2ydZIELk](https://youtu.be/OrF2ydZIELk)
  - Aula 44: Função – Parâmetros:
    - [youtu.be/5BBD\\_IfFUtk](https://youtu.be/5BBD_IfFUtk)
  - Aula 45: Função – Corpo:
    - [youtu.be/al6Uq0nnuUE](https://youtu.be/al6Uq0nnuUE)
  - Aula 46: Função – Retorno:
    - [youtu.be/E3zGQKc0BX4](https://youtu.be/E3zGQKc0BX4)
  - Aula 47: Função – Passagem por Valor:
    - [youtu.be/4Astcs8IW3s](https://youtu.be/4Astcs8IW3s)
  - Aula 48: Função – Passagem por Referência:
    - [youtu.be/E-r4WkkwbVI](https://youtu.be/E-r4WkkwbVI)

## MATERIAL COMPLEMENTAR

### o Vídeo Aulas

- Aula 49: Função – Array como parâmetro:
  - [youtu.be/SAhR1h3LpDY](https://youtu.be/SAhR1h3LpDY)
- Aula 50: Função – Struct como parâmetro:
  - [youtu.be/QuSHZ2IOYB4](https://youtu.be/QuSHZ2IOYB4)
- Aula 51: Recursão pt.1 – Definição:
  - [youtu.be/T2gTc5u-i1o](https://youtu.be/T2gTc5u-i1o)
- Aula 52: Recursão pt.2 – Funcionamento:
  - [youtu.be/FH5ICr-RVWE](https://youtu.be/FH5ICr-RVWE)
- Aula 53: Recursão pt.3 – Cuidados:
  - [youtu.be/o3MPTEc3LD8](https://youtu.be/o3MPTEc3LD8)
- Aula 54: Recursão pt.4 – Soma de 1 até N:
  - [youtu.be/YEeYk9uEqEI](https://youtu.be/YEeYk9uEqEI)

